

**DIVISIONE**  
**LINEE DI ETICHETTATURA**

LABELLING LINES  
LIGNES D'ÉTIQUETAGE  
LINEAS DE ETIQUETADO

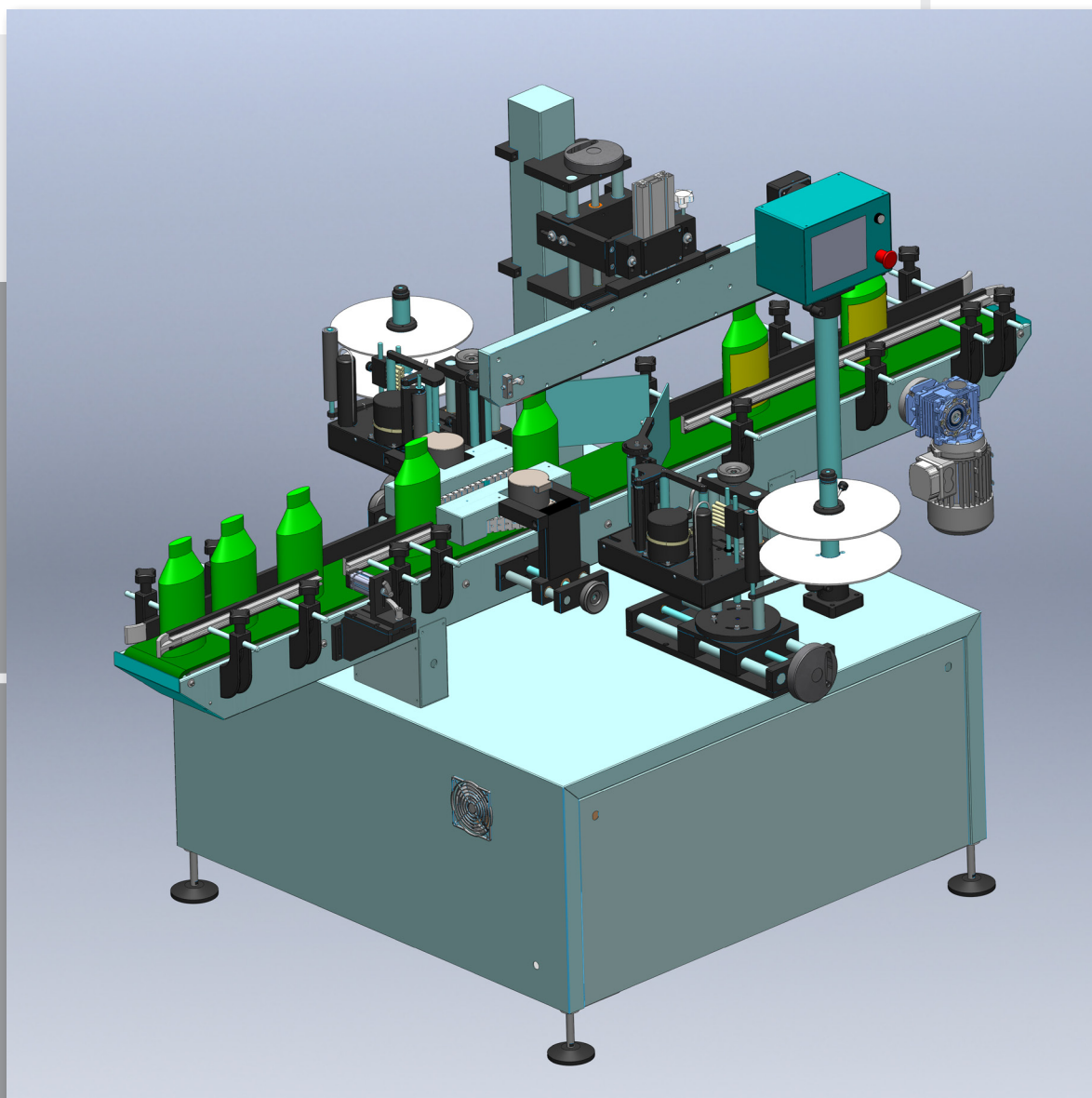

# SATURNO 1/T - 2/T SYNCRO



- Ligne d'étiquetage avec tapis convoyeur à vitesse variable de 0 à 30 m/mn, base monobloc en acier inox.

Disponibile con 1 ou 2 têtes d'étiquetage de 100-140-190-230 mm.

Gestion PLC. Réglage vitesse par clavier.

Synchronisation automatique de tous les composants.

Saturno est idéal pour l'étiquetage des produits plats, ronds, ovales et coniques, étiquetage recto et/ou verso de produit, et sur demande, étiquette adhésive.

- Línea de etiquetado con cinta transportadora y velocidad variable de 0 a 30 mt/min (otras velocidades bajo pedido), con bancada monobloque de acero inox. Disponible con 1 o 2 cabezas de etiquetado de 100-140-190-230 mm. Comandado mediante PLC. Posibilidad de variar los parámetros mediante teclado con display.

Sincronización automática de todos los componentes.

Saturno es ideal para el etiquetado de productos planos, redondos, ovalados y cónicos, etiquetado de cuerpo frente y/o lado posterior, bajo pedido etiqueta de sello.

- Línea di etichettatura con nastro trasportatore a velocità variabile da 0 a 30 mt/min. con basamento monoblocco in acciaio inox.

Disponibile con 1 o 2 teste di etichettatura da 100-140-190-230 mm.

Gestione tramite PLC. Possibilità di variare la velocità tramite tastiera.

Sincronizzazione automatica di tutti i componenti.

Saturno è ideale per l'etichettatura di prodotti piani, tondi, ovali e conici, etichettatura di corpo fronte e/o retro ed a richiesta etichetta a sigillo.

- Labelling line with variable-speed conveyor belt (0 to 30 m/min, other speeds on request), with stainless steel monobloc base.

Available with 1 or 2 labelling heads (100-140-190-230 mm) PLC control. Parameters can be modified by the keyboard with display.

Automatic synchronization of all components.

Saturno is recommended for labelling flat, round, oval and conic products, as well as for seal labels.



Copertura anti infortunistica - Glass carter  
Carterisation - Copertura de seguridad



Piatto di carico/scarico - Turntable  
Table tournante - Mesa Giratoria (carga/descarga)

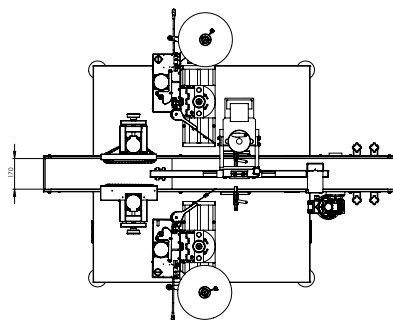
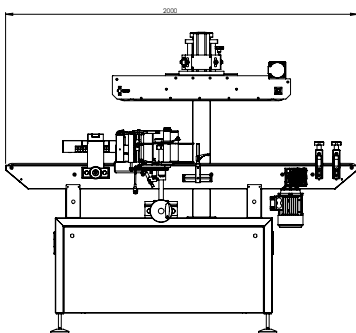
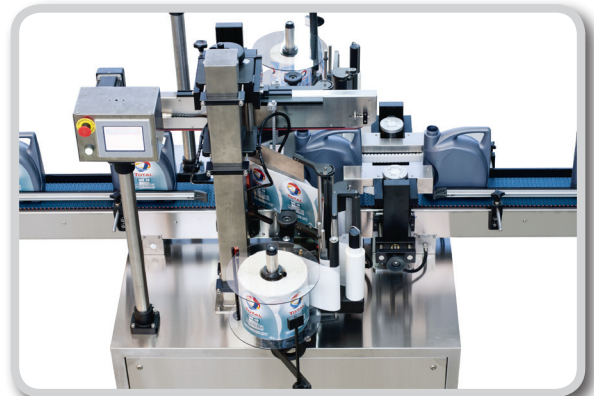



# SATURNO SIMPLY 1/T - 2/T

- Versione economica della linea Saturno composta da nastro trasportatore a velocità fissa con basamento in acciaio inox.  
Disponibile con 1 o 2 teste etichettatrici, con larghezza max etichetta 100-140-190 mm.  
La linea è gestita da una centralina digitale con microprocessore, motorizzazione passo/passo.  
La gamma Saturno Simply comprende anche la versione con etichettatura dal lato inferiore per applicazione sul fondo dei prodotti.  
Versioni pneumatiche per applicazioni su prodotti concavi.
- Economy version of the Saturno line, made up of a fix-speed conveyor belt, with stainless steel base.  
Available with 1 or 2 labelling heads, max. label width: 100-140-190 mm.  
The line is controlled by a digital control box with microprocessor, step-by-step motorization.  
The Saturno Simply range also includes the model for labelling from the bottom, for the application of labels on the bottom of any products.  
Pneumatic models for application on concave products.
- Version économique de la ligne Saturno, composée par un tapis convoyeur à vitesse fixe, base en acier inox.  
Disponible avec 1 ou 2 têtes d'étiquetage, largeur max: étiquette de 100-140-190 mm.  
La ligne est gérée par un boîtier digital avec micro processeur, motorisation pas/pas.  
La gamme Saturno Simply inclut également la version étiquetage par le bas, pour l'application de l'étiquette sur le fond des produits.  
Version pneumatique pour les applications sur produits concaves.
- Modelo económico de la línea Saturno compuesto por cinta transportadora de velocidad fija y bancada de acero inoxidable.  
Disponibile con 1 o 2 cabezales etiquetadores para etiquetas de ancho 100 – 140- 190 mm.  
La línea está comandada por un panel digital con microprocesador y posee motor paso a paso.  
La gama Saturno Simply comprende también el modelo con etiquetado desde el lado inferior, para aplicación en el fondo de los productos.  
Modelos neumáticos para aplicación en productos cóncavos.

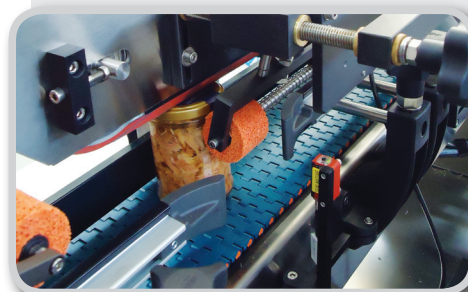

Metti sigillo  
Security label  
Pose séau  
Precinto de seguridad



Fasatore  
Phasator group  
Système phasateur  
Posicionador a registro



Rotolatore  
Wrap around  
Système de Banderillage  
Cinta Lateral (planchador)



Centratore per prodotti ovali /spaziatore  
Centerer for oval products / spacing system  
Centreur pour produits ovales  
Centrador para productos ovales



Stabilizzatore superiore utilizzato per guidare i prodotti in fase di etichettatura.  
Upper counter-roller: used for the product stabilization during labelling.  
Tapis supérieur: utilisé pour la stabilisation du produit pendant la pose de l'étiquette.  
Arrollador superior: utilizado para estabilir los productos en fase de etiquetado.

## SATURNO 1/T COMPACT

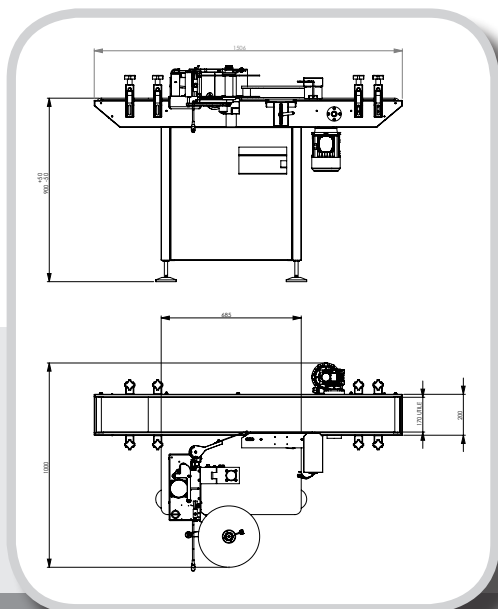

- Versione compatta della linea Saturno per etichettatura di prodotti cilindrici, composta da nastro trasportatore a velocità fissa 25 mt/min con basamento ridotto in acciaio inox. Disponibile con 1 testa etichettatrice, larghezza max etichetta 100-140-190 mm.

La linea è gestita da centralina digitale con microprocessore integrato nel monoblocco, motorizzazione passo a passo.

La Compact prevede l'aggiunta di un rotolatore laterale per la rotazione in fase di etichettature avvolgenti o semiavvolgenti.

Le regolazioni sono possibili solo sugli assi X-Y.

Soli optional possibili da combinare. Separatore prodotti, gruppo stampa a caldo o a freddo.

- Compact version of the Saturno line for labelling cylindrical products, composed by a 25 mts/min fix-speed conveyor belt with compact stainless steel base.

Available with 1 labelling head only, max label width 100-140-190 mm.

A wrap around system is mounted so to make products turning around, using both fully wrapping or half wrapping labels.

Adjustments possible only on the X-Y axes.

You can optionally add only:

- a spacing system like the spacing wheel
- hot stamp or dry stamp coder.

- Version Compacte de la ligne Saturno pour la pose étiquette autour des produits cylindriques, composée par un tapis convoyeur à vitesse fixe 25mts/min et une base compacte en acier inox.



Disponibile avec 1 tête étiqueteuse, laize maxi étiquette de 100-140-190 mm.

La ligne est gérée par un boîtier électronique avec microprocesseur intégré dans la base; le moteur est du type pas à pas. La Compacte prévoit un système de banderollage pour la rotation des produits pendant la phase de pose étiquette enveloppante ou semi-enveloppante.

Réglages possibles seulement sur les axes X-Y.

Options à combiner possibles:

- système séparateur produits
- codeur à chaud ou à sec.

- Versión compacta de la línea Saturno para el etiquetado de productos cilíndricos, compuesta por cinta transportadora de velocidad fija 25 mt/min, con zócalo compacto de acero inoxidable.

Disponibile con cabezal etiquetador de ancho máximo de etiqueta de 100-140-190 mm.

Una central digital con microprocesador integrado en el monobloque comanda la línea, el motor es del tipo paso a paso. Este modelo prevé el agregado de un planchador rotulador lateral para permitir el etiquetado envolvente o semi-envolvente (wrap around).

Las regulaciones son posibles solamente sobre los ejes X e Y. Unicos opcionales admitidos: separador de productos, grupo de impresión en caliente o en seco.

 **EPACKAGING** SRL  
PRODUZIONE SISTEMI DI ETICHETTATURA

Via G. D'Annunzio, 5/7 20835 Muggiò (MB) - Italia - Tel. +39 039.2781718 r.a. - Fax +39 039.2781722  
www.epackagingsrl.com - info@epackagingsrl.com