

# CX DYNAMIC



## Main features

- Cadencia hasta 170 ppm.
- Capacidad: 3 kg - 1 g con cintas motorizadas de ancho 95, 140 y 185 mm.
- Capacidad: 3 kg - 1 g / 6 kg - 2 g con cintas motorizadas de ancho 230 mm.
- Capacidad: 6 kg - 2 g con cintas motorizadas de ancho 230, 275 y 320 mm.
- De 1 a 3 cintas motorizadas, circuito cerrado.
- Motores y placas de transmisión sin escobillas, Velocidad hasta 70 m/min.
- Temperatura de trabajo: de 0 °C a + 40 °C.
- Alimentación eléctrica: 230 Vac (Hz 50/60).
- Potencia máxima: 1 cinta 300 W, 2 cintas 300 W, 3 cintas 600 W.
- Pantalla resistente PC/Panel 12" display, apta para uso con guantes y en presencia de agua/condensación.
- Estructura en aluminio y acero inoxidable.
- Altura de la cinta desde el suelo: 850 +/- 50 mm.
- Gestión de la máquina por PLC.

## SoftWare

- Programa de control de peso.

### Funciones Seleccionables

---

- Disponibilidad externa para compartir datos.
- Selección del rango de pesaje con habilitación de la salida de rechazo.
- Visualización de informes sobre los controles realizados.
- Exportación de informe de producción en Puerto USB.
- Selección multilingüe.
- Contraseña Multi-nivel.

### PLU

---

- Número PLU: 9999.
- Por cada PLU:
  - 2 campos de descripción.
  - Tara.
  - Umbral mínimo.
  - Umbral máximo.
  - Duración y retraso expulsión.
  - Alarma al alcanzar el número de expulsiones.
- Programación automática de parámetros (Velocidad del motor, umbral mínimo y máximo de pesaje, duración y retardo de la expulsión).

### Totales

---

- Totales por PLU.
- Totales por lote de trazabilidad, lote/PLU.

### I/O Section

---

- 1 USB 2.0.
- 1 Ethernet.
- 2 señales eléctricas (libre potencial).

# Options

- 6000 divisiones.
- Capacidad: 15 kg - 5 g.
- Software de gestión de máquinas en red con protocolo de comunicación RS server.
- Cámara 2D para presencia y lectura de la etiqueta.
- Cámara 2D para la lectura del código QR.
- Cámaras para control óptico.
- Interfaz PROFIBUS externa, protocolo Profibus con PCB.
- Protocolo de comunicación ETHERCAT.
- Expulsor de pistón, brazo o soplado neumático.
- Cajón de rechazo en acero inoxidable o plástico.
- Transportador de rodillos de rechazo con cesta de recogida.
- Fococélula de expulsión.
- Pala desviadora, 2 or 3 salidas.
- Rechazo aire, 1, 2 or 3 salidas.
- Columna luminosa de leds para fuera de tolerancias y alarmas.

# Dimensions

CADENCE	<b>Series 95 dimensiones útiles banda [mm]</b>	EJECTOR
-	WEIGHING	-
95x400	95x400	-
-	95x400	95x570
95x400	95x400	95x570
CADENCE	<b>Series 140 dimensiones útiles banda (mm)</b>	EJECTOR
-	140x400	-
140x400	140x400	-
-	140x400	140x570/750
140x400	140x400	140x570/750
-	140x510	-
140x510	140x510	-
-	140x510	140x570/750
140x510	140x510	140x570/750
CADENCE	<b>Series 185 dimensiones útiles banda [mm]</b>	EJECTOR
-	185x400	-
185x400	185x400	-
-	185x400	185x570/750
185x400	185x400	185x570/750
-	185x510	-
185x510	185x510	-
-	185x510	185x570/750
185x510	185x510	185x570/750
CADENCE	<b>Series 230 dimensiones útiles banda [mm]</b>	EJECTOR
-	230x510	-
230x510	230x510	-
-	230x510	230x570/750
230x510	230x510	230x570/750
CADENCE	<b>Series 275 dimensiones útiles banda [mm]</b>	EJECTOR
-	275x510	-
275x510	275x510	-
-	275x510	275x570/750
275x510	275x510	275x570/750
CADENCE	<b>Series 320 dimensiones útiles banda [mm]</b>	EJECTOR
-	320x510	-
320x510	320x510	-
-	320x510	320x570/750
320x510	320x510	320x570/750

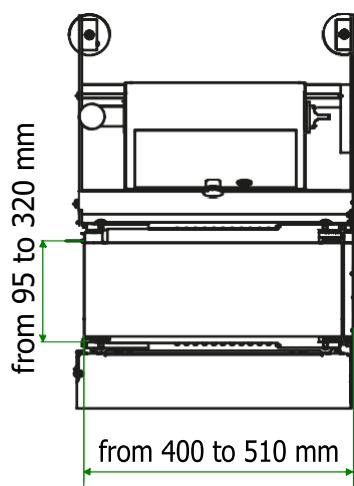
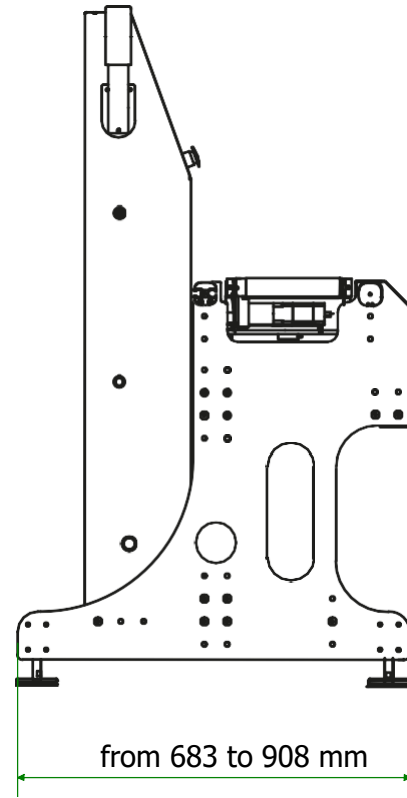
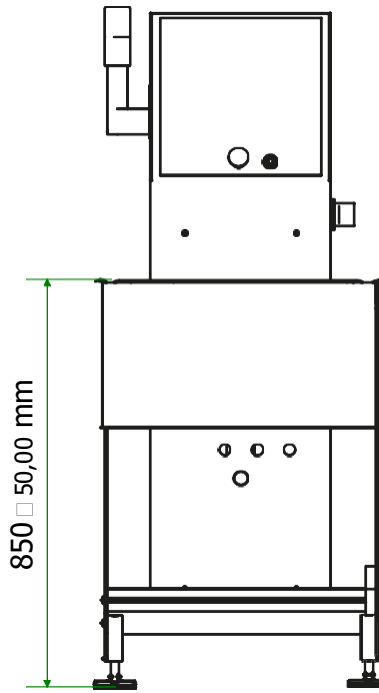

Layout

2 belts

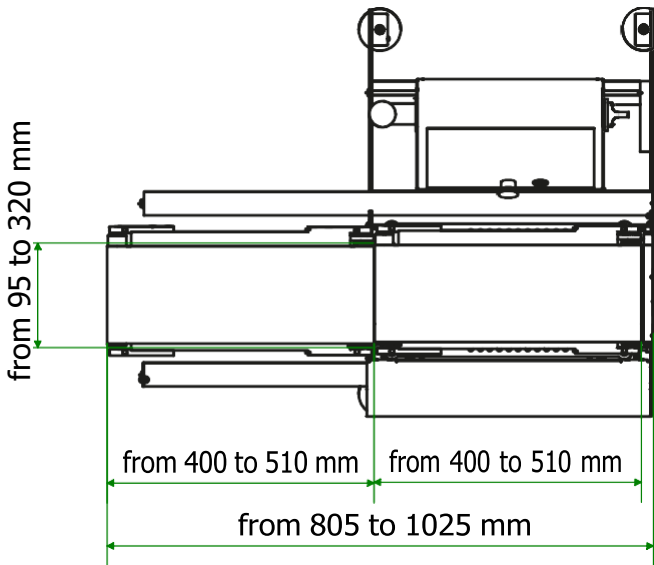
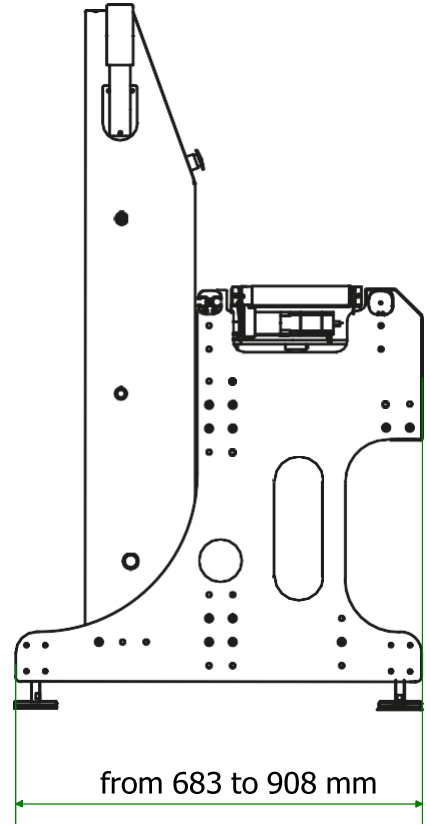
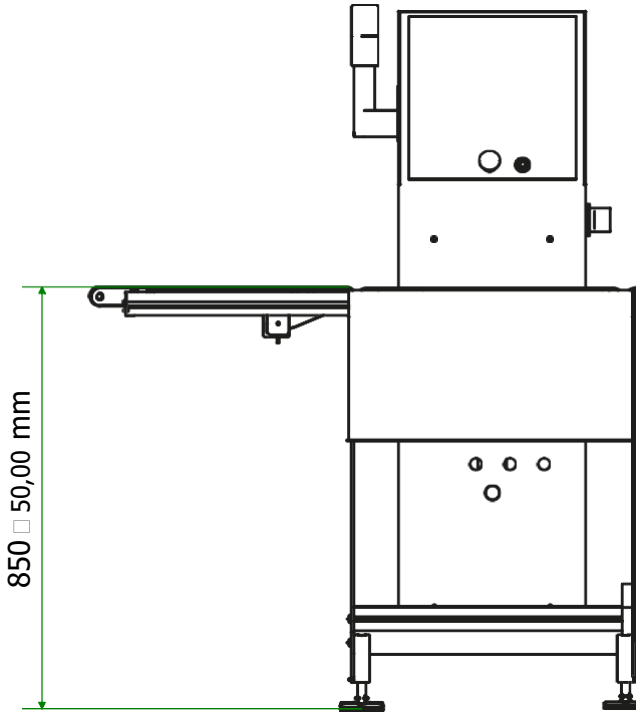

# Layout

2 belts

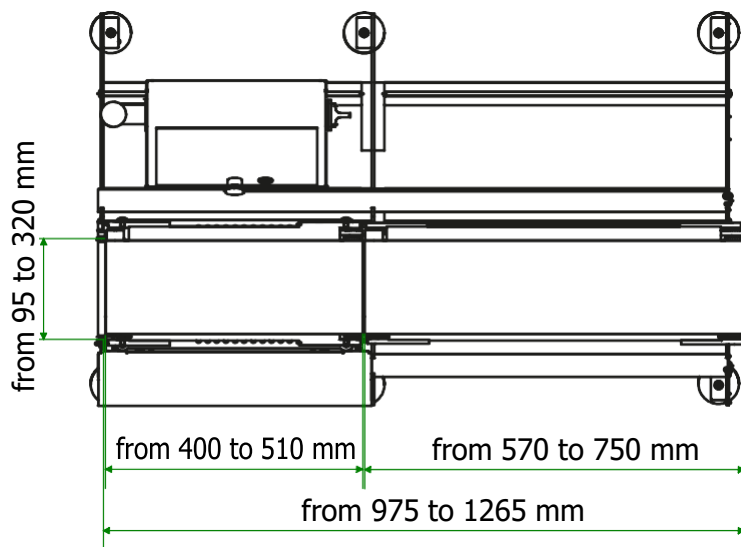
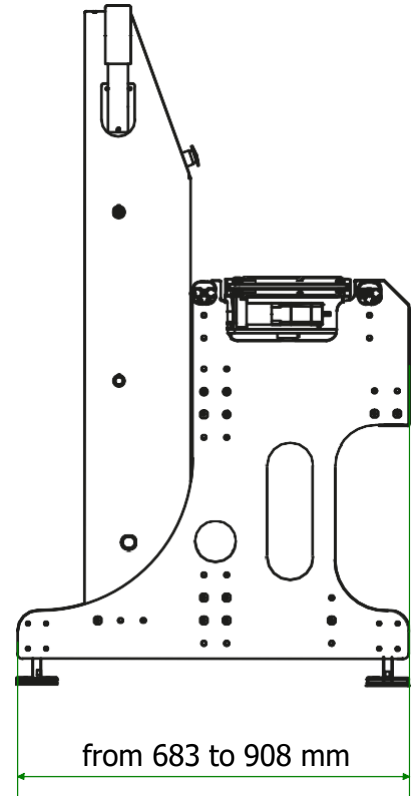
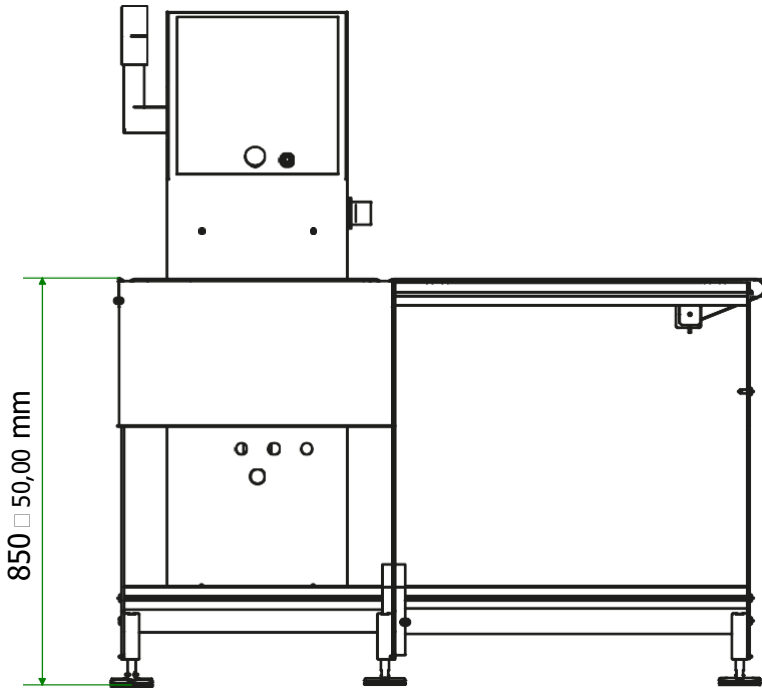

Technical specifications and images may be subject to improvements and modifications without notice.

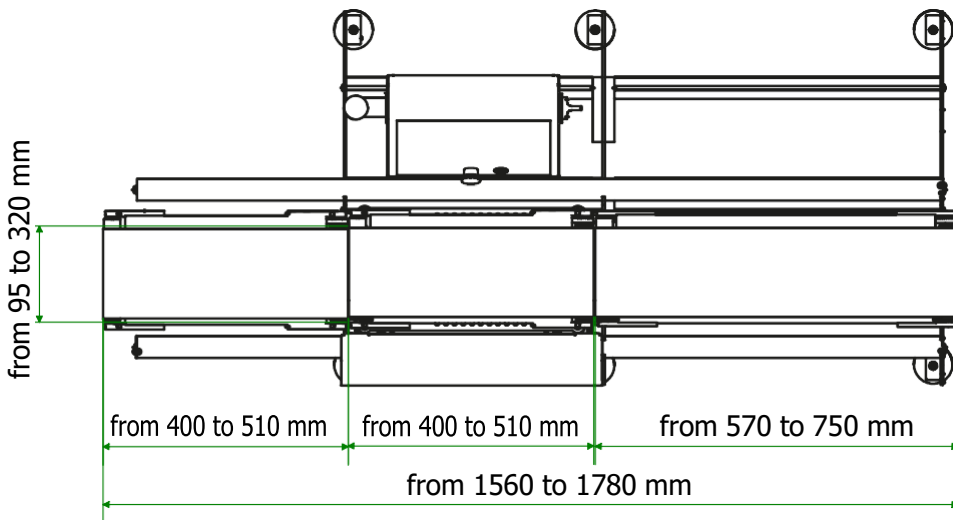
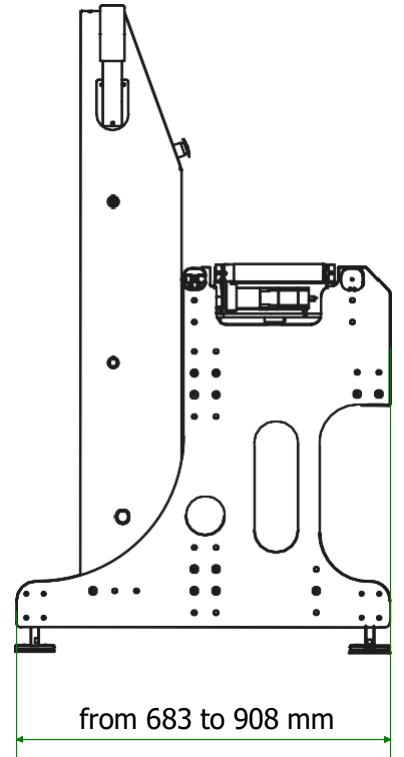
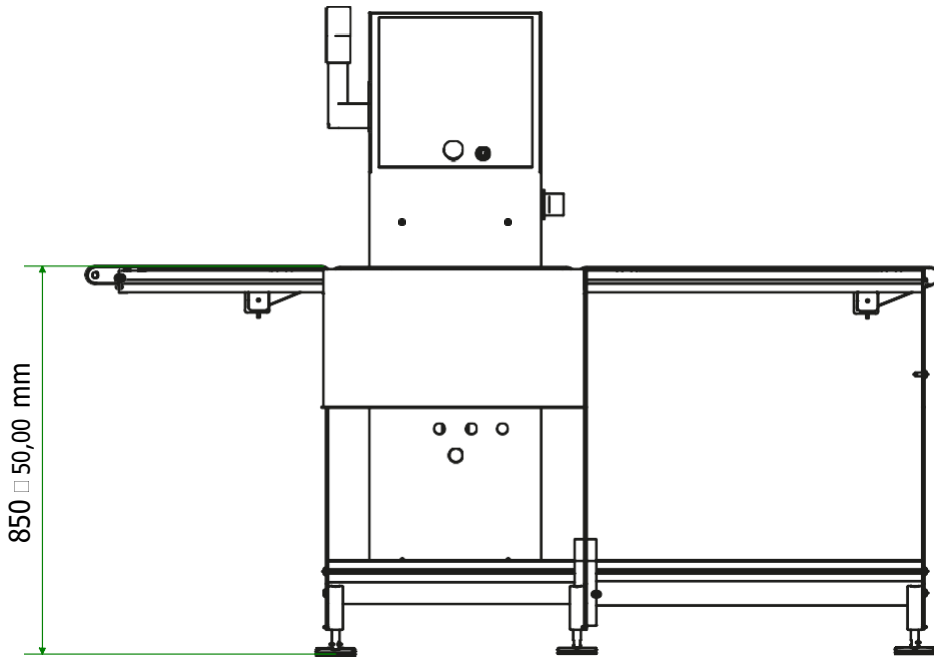

# CX DYNAMIC

**MID APPROVAL**

**MODULAR AND INTEGRABLE**

**REDUCED MAINTENANCE COSTS**

**SELF-DIAGNOSTIC**

**CONNECTIVITY AND DATA SHARING WITH OTHER SOFTWARE**

**REMOTE ASSISTANCE**

**DISTRIBUIDO POR:**



**Packline Spain System S.L.**

C/Actor Mora, 22 - 46009 Valencia  
Telf. +34 610 27 72 75  
[pcano@packspainsl.com](mailto:pcano@packspainsl.com)  
[www.pcano@packspainsl.com](http://www.pcano@packspainsl.com)